

KZ GZ 400 KZ GZ 4000

- motorová pila



Objem	40,1 cm ³	40,1cm ³
Výkon	1,8 kW, 2,5 PS	1,8 kW, 2,5 PS
Startování	Ruční startér	Ruční startér
Objem nádrže	0,31 l	0,31 l
Objem ol. nádrže	0,21 l	0,21 l
Břzdový systém	Automatický	Automatický
Typ řetězu	95VP, 3/8	0,325"
Napínač řetězu	Boční	Boční
Primární pumpa	NE	NE
Velikost lišty	16 inch, 40cm	16 inch, 40cm
Rukojeť	Antivibrační	Antivibrační
Hmotnost	4,3kg	4,3kg



Při nastartování stroje je potřeba jen minimální startovací síla/rychlost tahu za lanko startéru. S tímto nově vyvinutým systémem se dokázala redukovat potřeba startovací síly na 1/3. Zároveň se snížila rychlost startovací rukojeti na 1/2!! Nyní může motor nastartovat už při pomalém pohybu startovací šňůry.

Při tahu je spuštěn spouštěč

▼
Pružina otočí kliku hřídele

▼
Píst se pohne nahoru

Kompresní stupeň

Píst se zastaví vlivem narůstajícího kompresního tlaku

▼
A tím se natáhne pružina

Motor naskočí

V tomto okamžiku je síla pomocné pružiny větší než kompresní tlak

▼
Hřídel se otočí a motor nastartuje

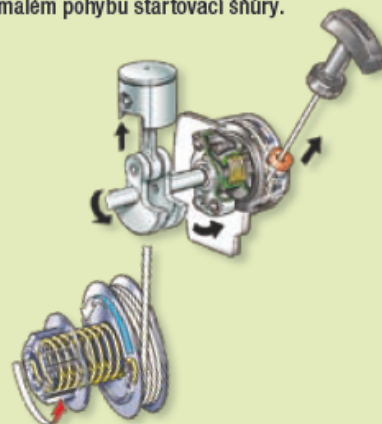

princip Strato-Charged™ motoru

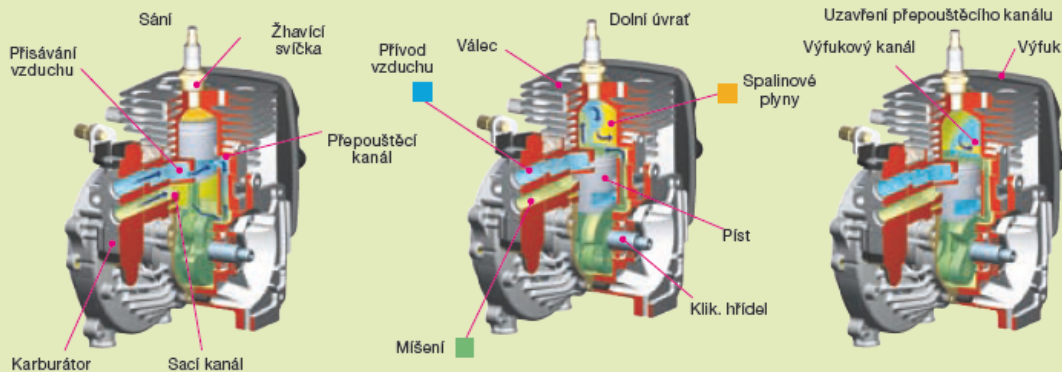

Technologie Strato-Charged byla oceněna prestižní zlatou medailí GaLaBau 2004 na výstavě v Norimberku - Německo

Druh zboží		Prodejní cena Kč s DPH
Zenoah GZ400		6 490,-
Zenoah GZ4000		10 490,-

V-GARDEN s.r.o.

Palackého 127, Smičice 503 03
IČ: 274 817 78 , DIČ: CZ274 817 78
tel./fax:494 940 091
e.mail:v-garden@v-garden.cz
www.v-garden.cz